

Ajánlat

SÜTTŐ KÖZSÉG POLGÁRMESTERI HIVATALA		
Érkezett: 2021. év 05. hó 19. nap		
1970	szám melléklet
Előszám:	Utószám:	Előadó: 

Süttö

**Község Önkormányzata
részére**



**közterületi utasváró pavilonok
telepítésére és üzemeltetésére**

2021

Süttő Község Önkormányzata
Czermann János polgármester

2543 Süttő

Templom tér 9

Tárgy: utasváró telepítési és üzemeltetési ajánlat,
valamint szerződéstervezet megküldése

Tisztelt Polgármester Úr!

Társaságunk, a Publimont Kft. több mint 30 éve sikeresen működő, elsősorban közterületi reklámberendezések telepítésével és a reklámfelületek értékesítésével foglalkozó gazdasági társaság. Fő profilja a 12 m²-es óriásplakátok és 2 m²-es citylight berendezések kihelyezése/üzemeltetése, továbbá felületeinek reklámcélú hasznosítása

A több, mint 6.000 Citylight reklámfelületünk közel 40%-a utasváróban helyezkedik el, ezért az utasvárók telepítésével, valamint üzemeltetésével kapcsolatosan is több évtizedes tapasztalattal rendelkezünk, eddigi működésünk során számos magyarországi nagyvárosban telepítettünk és üzemeltetünk autóbusz megállóhelyeken utasvárókat, reklámeszközöket.

A fentiekre tekintettel mellékelten megküldjük utasváró telepítésre és üzemeltetésre vonatkozó ajánlatunkat, amelyben foglaltak megvalósulása esetén Süttő település rövid határidőn belül olyan modern, egységes arculatú utasváró rendszerrel gazdagodhat, amely a reklámbevételeknek köszönhetően nem terhelné meg az Önkormányzat költségvetését sem a beruházás, sem az üzemeltetés során.

Ajánlatunk fontosabb elemei a következők:

- Az Önkormányzat által megjelölt, közösen egyeztetett buszmegállóban - adott esetben a jelenlegi várók helyére - új, esztétikus, tartós kivitelű, ülőfelülettel ellátott utasváró kerül telepítésre citylight reklámeszközökkel.
- A hatályos önkormányzati rendeletben meghatározott citylight reklámeszközökre vonatkozó közterülethasználati díjat a Publimont Kft. az utasvárók telepítésére és üzemeltetésére vonatkozó szolgáltatások Önkormányzat részére történő nyújtásával teljesíti. Az egymás felé nyújtott, ellentételezéseként teljesített szolgáltatások szokásos piaci értéke egyenlő, amelynek összege megegyezik a Rendeletben foglalt mindenkor hatályos közterület-használati díj összegével.
- A Publimont Kft. a citylight reklámeszközök használatát kedvezményes díjon biztosítja az Önkormányzat részére, helyi programok népszerűsítésére, illetve egyéb társadalmi célú plakátok kihelyezésére.
- Társaságunk a szerződés időtartama alatt saját költségén a buszvárók folyamatos üzemeltetését; tervszerű karbantartását; esetleges áthelyezését, cseréjét; szükség szerinti javítását; rendszeres takarítását.

Csatoljuk továbbá az együttműködésre vonatkozó szerződéstervezetet is szíves véleményezésre.

Kérjük a Tisztelt Polgármester Urat, hogy javaslatunkat megfontolni és személyes egyeztetést biztosítani szíveskedjen, hogy közösen alakítsuk ki a mindkét fél számára kedvező együttműködés részleteit!

Budapest, 2021. május 11.

Tisztelettel:

Publimont Kft.
dr. Fecske Zoltán ügyvezető

Békéscsaba
Budapest
Debrecen
Eger
Győr
Kaposvár
Kecskemét
Miskolc
Nyiregyháza
Pécs
Salgótarján
Szeged
Szekszárd
Székesfehérvár
Szolnok
Szombathely
Tatabánya
Veszprém
Zalaegerszeg

Társaságunk rövid bemutatása

A Publimont Hirdetésszervező Kft. már **több, mint 30 éve a közterületi reklámpiac meghatározó szereplője**. Folyamatosan bővülő óriásplakát, citylight és backlight hálózattal, egyedi és kizárólagosan értékesített járműreklám felületekkel rendelkezik teljes országos lefedettséget biztosítva a hirdető Out of Home kampányai számára. Reklámfelületei az ország egész területén, a fővárostól a kisebb településekig megtalálhatóak.

Utasvárók telepítésével, valamint üzemeltetésével kapcsolatosan is több évtizedes tapasztalattal rendelkezünk, mivel eddigi működésünk során számos magyarországi nagyvárosban telepítettünk és üzemeltetünk autóbusz megállóhelyeken utasvárókat.

Az ajánlat célja

A jelen ajánlat célja, hogy a település közterületein jelenleg üzemelő elhasználódott, nem egységes arculatú utasváró pavilonok megújuljanak és a jelenleg fedett váróval el nem látott megállóhelyeken új várók létesüljenek. Az ajánlatunkban foglaltak megvalósulása esetén **rövid határidőn belül olyan modern, egységes arculatú utasváró rendszerrel gazdagodhat a település, amely a reklámbevételeknek köszönhetően nem terhelné meg az Önkormányzat költségvetését sem a beruházás, sem az üzemeltetés során.**

1. Keret-megállapodás megkötése

A beruházás megtérülése érdekében Társaságunk 15 éves időtartamra szóló megállapodás javasol megkötni. Az eszközök telepítése a szerződés aláírását követően 3 hónapon (90 nap) belül befejezésre kerül. A szerződésben rögzítésre kerül a megvalósulás ütemezett határideje és a beruházás/finanszírozás kérdései.

2. Utasvárók telepítése

Társaságunk vállalja, hogy a település által javasolt, közösen egyeztetett buszmegállóba - adott esetben a jelenlegi várók helyére - esztétikus, tartós kivitelű, ülőfelülettel ellátott utasvárót telepít saját költségén. A tervezett berendezés látványterveit és műszaki leírását az 1. sz. mellékletben mutatjuk be.

3. Citylight reklámtáblák

Társaságunk a várókba - helyszíni adottságaik függvényében - citylight reklámtáblákat helyez el és reklám-kampányaihoz hasznosítja őket. A citylight reklámeszköz nélkül vagy egyoldalas citylight reklámeszközzel telepíthető utasvárók beruházásának megtérülése érdekében, ezek arányában önálló citylight kerül telepítésre az Önkormányzat által jóváhagyott helyszínekre.

A telepítendő reklámeszköz bemutatását a 2. sz. melléklet tartalmazza.

A Publimont Kft. a telepített citylight reklámeszközök használatát **kedvezményes díjon biztosítja az Önkormányzat részére**, helyi programok népszerűsítésére, illetve egyéb társadalmi célú plakátok kihelyezésére.

4. Az utasvárók üzemeltetése

- Társaságunk a szerződés időtartama alatt vállalja a buszvárók folyamatos üzemeltetését: rendszeres, tervszerű karbantartását, meghibásodás esetén az utasvárók haladéktalan javítását, az utasvárók rendszeres takarítását, szükség szerint a vadragasztások, graffitik eltávolítását.
- Társaságunk vállalja, hogy a kihelyezett utasvárót - esetleges **javíthatatlan sérülése esetében - saját költségén cseréli.**
- Amennyiben területfejlesztési, településpolitikai koncepció vagy egyéb okok miatt valamely utasvárót vagy önálló citylightot el kell bontani, az Önkormányzat új helyszínt jelöl ki, ahová **az utasváró vagy az önálló citylight a Publimont költségén kerül áthelyezésre.**

Ajánlatunk kedvező elbírálásában bízva,

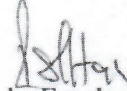
dr. Fecske Zoltán
ügyvezető

1.sz. melléklet

PUV

utasváró pavilon

rendszer

reklámhordozó felülettel



Műszaki leírás

Az acél-üveg szerkezetű utasvárók fő típusaik szerint alakíthatók ki: csak hátfallal rendelkező, illetve hát- és oldalfallal egyaránt rendelkező típusok kétféle tetőkinyúlási mérettel lehetségesek. Ezeken a típusokon belül a várók tetszőleges számú modulból állhatnak, tehát a szélességükkel alkalmazkodni tudnak az igényekhez és az adottságokhoz. A várók üvegtáblái reklámhordozó Citylight panelekkel is helyettesíthetők. A várókban padok is létesíthetők, a szerkezet részeként.

Az utasváró vasbeton pontalapokba befogott, konzolos acélszerkezettel rendelkezik. A hátfal síkjában helyezkednek el a zártszelvényű függőleges oszlopok, a kis lejtésű tető síkjában pedig az ezekhez hegesztett zártszelvényű gerendák. Az így kialakuló oszlopgerenda szerkezetek („bitók”) közötti szerkezeti kapcsolatot egyrészt a hátfal felső részén, a hátsó oldalon végig futó, egyedileg hajlított esőcsatorna, másrészt az elől végig futó zártszelvényű homlokoldali gerenda biztosítja. Az oldalfalas típus esetén a szélső „bitók” oszlopaire megfelelő méretű, egyedileg hajlított konzolok hegesztendők az oldalfal elemeinek rögzítése céljából. Ahol pad kialakítására van szükség, egyedileg hajlított, padtartó konzolok hegeszthetők fel a közbenső „bitók” oszlopaire.

A tetőre kerülő kétrétegű ragasztott-edzett üvegtáblák leszorító profilokkal rögzítendők az acélszerkezethez (a „bitók” gerendáihoz), úgy, hogy az üvegtáblák mind a négy oldalukon feltámaszkodnak. A tető vízvezetését a lejtésben elhelyezett üvegtáblák biztosítják, a hátsó oldalon végig futó esőcsatornába vezetve a vizet. Az esőcsatornából legalább két helyen függőleges acélcsővel vezetendő le a víz, a „bitók” oszlopai mellé rejtett módon.

Az oldal- és hátfalakra vagy egyrétegű edzett üvegtáblák, vagy szabványos méretű reklámhordozó citylight-panelek kerülhetnek. Az üvegtáblák és a citylight-panelek rögzítése a hátfal és az oldalfal esetében különböző. A hátfali (furatolt) üvegtáblák pontmegfogással rögzítendők az acélszerkezetre (a „bitók” oszlopára) felhegesztett fülekhez. A kisebb méretű oldalfali üvegtáblák (melyek kizárólag az utasvárónak a szemből nézve jobb oldalán helyezkedhetnek el) üvegszorító profilokkal rögzítendők az acélszerkezet kinyúló konzoljaihoz. A hátfali citylight-panelek közvetlenül az acélszerkezethez (a „bitók” oszlopához) csavarozandók. Az oldalfali citylight-panelek (melyek alapesetben az utasvárónak a szemből nézve bal oldalán helyezkedhetnek el) közvetlenül az acélszerkezet kinyúló konzoljaihoz csavarozandók.

Az utasvárók acélszerkezetének színe antracitszürke, de kérésre a homlokoldali gerenda ettől eltérő színűre festhető. Az oldal- és hátfali üvegtáblákra az észlelhetőséget javító jelölések kerülnek balesetvédelmi okokból. A tető üvegtáblái sötétítő fóliával vannak ellátva.

Műszaki adatok

méret	PUV-1, PUV-3 (3 modul esetén):	420x160x260 cm
	PUV-2 (3 modul esetén):	420x100x260 cm
szín	RAL 7016 (antracit gray), opcionálisan egyedi színezett homlokgerenda	
fogyasztás	reklámtábla elektromos fogyasztása 40W LED	

Utastvro szerkezeti elemek

- Alapcsont: oszlop-gerendnknt 1db, mretezett vasbeton alapba helyezett, a tartszerkezet talajhoz rgztst szolgalo konzolos horganyzott s szinterezett aclszerkezet.
- Oszlop-gerenda („bit”): horganyzott s szinterezett zrtszelvny fggleges oszlopok, a kis lejts tt skjban pedig az ezekhez hegesztett zrtszelvny gerendk.
- Homlok gerenda („fs”): a bitk s az egsz vro sszetartst szolgalo, ell vgg futo zrtszelvny, horganyzott s szinterezett szerkezeti elem.
- Vzelvezet rendszer: a htso oldalon vgg futo, egyedileg hajltott, horganyzott s szinterezett szerkezeti elem („escsatorna”), melybl a vz legalbb kt helyen, horganyzott s szinterezett, fggleges aclcsvel vezetend le, a „bitk” oszlopai mell rejtett mdon.
- Pad: egyedileg hajltott, padtarto konzolok hegeszthetk fel a kzbenso „bitk” oszlopaire. lfellet: gyalult / pcolt borovi fenyo
- Leszorto profilok: alumnium snek, melyekkel az vegtblk az aclszerkezethez (bitkhoz) rgztendk, gy, hogy mind a ngy oldalukon feltmaszkodnak.
- Citylight: PUV-1 tpus esetén a vro hossztengeyre merlegesen, a bal szlso bitra hegesztett konzolos szerkezetre, PUV-2 s PUV-3 vrok esetén a jobb szlso htfalveg helyre szerelt reklmvitrin
- Oldalvegek: 8mm edzett, furatolt biztonsgi veg lthatsgi cskkal
- Tt: 5+5mm ragasztott veg, vagy polycarbonat solar system
- Segdalkatrszek: az vegek rgztsre szolgalo alttek, szorto elemek, tmtsek s a hozzjuk tartzo ktelemek.

LÁTVÁNYTERVEK, RAJZOK

PUV-1 változat

három oldalról védelmet nyújtó alapmodell



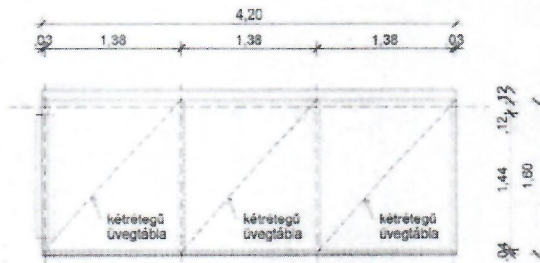

FELÜLNÉZET

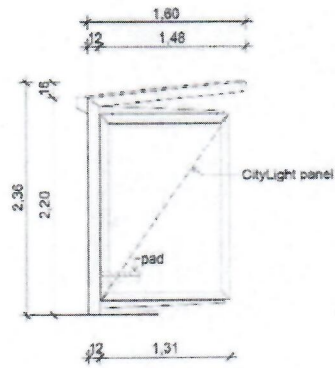

BAL OLDALI NÉZET

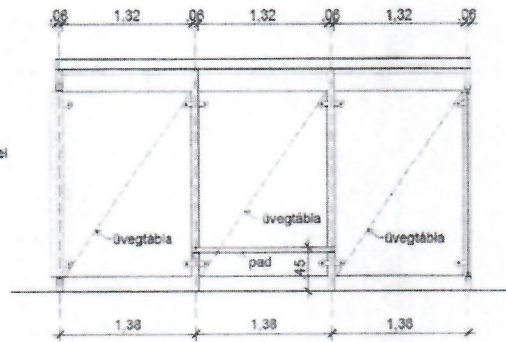

ELŐLNÉZET

PUV-2 változat

keskeny tetővel, oldalfal nélkül, kifejezetten szűk peronokra tervezve

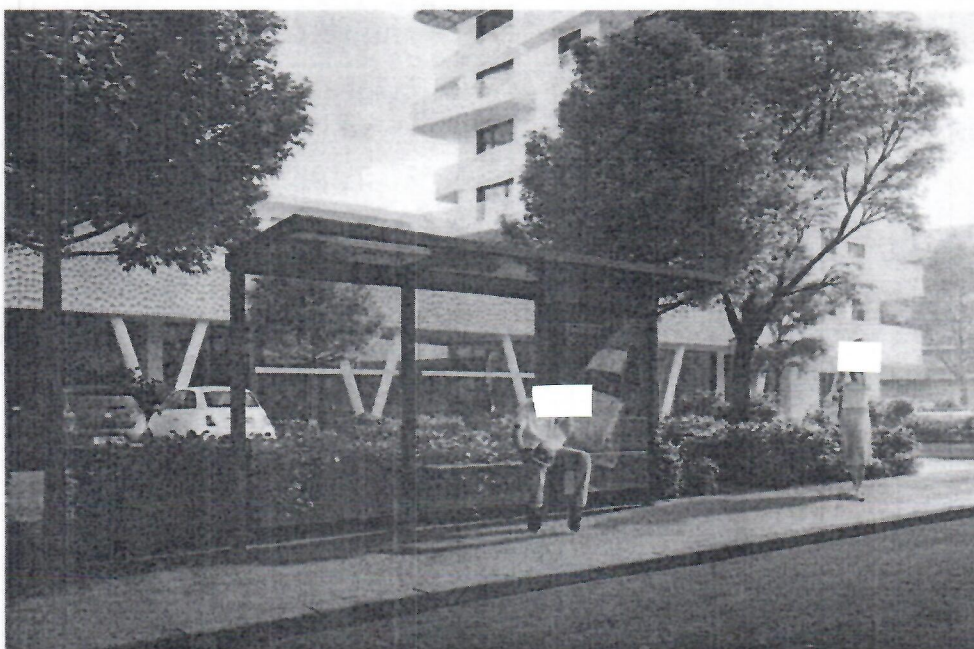

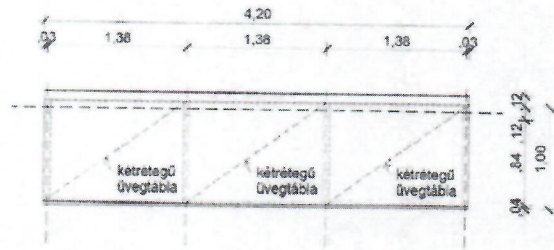

FELÜLNÉZET

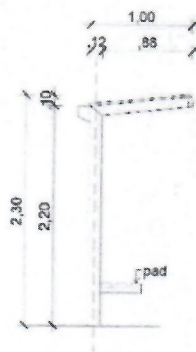

BAL OLDALI NÉZET

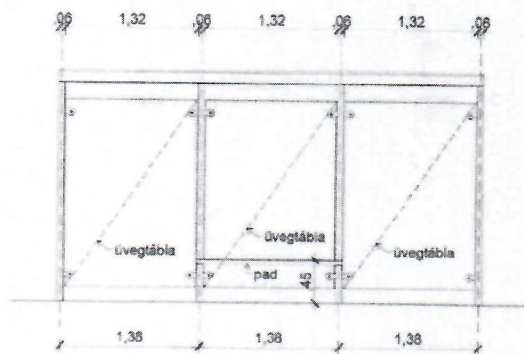

ELÖLNÉZET

PUV-3 változat

széles tetővel, oldalfalak nélkül a jobb megközelíthetőség miatt

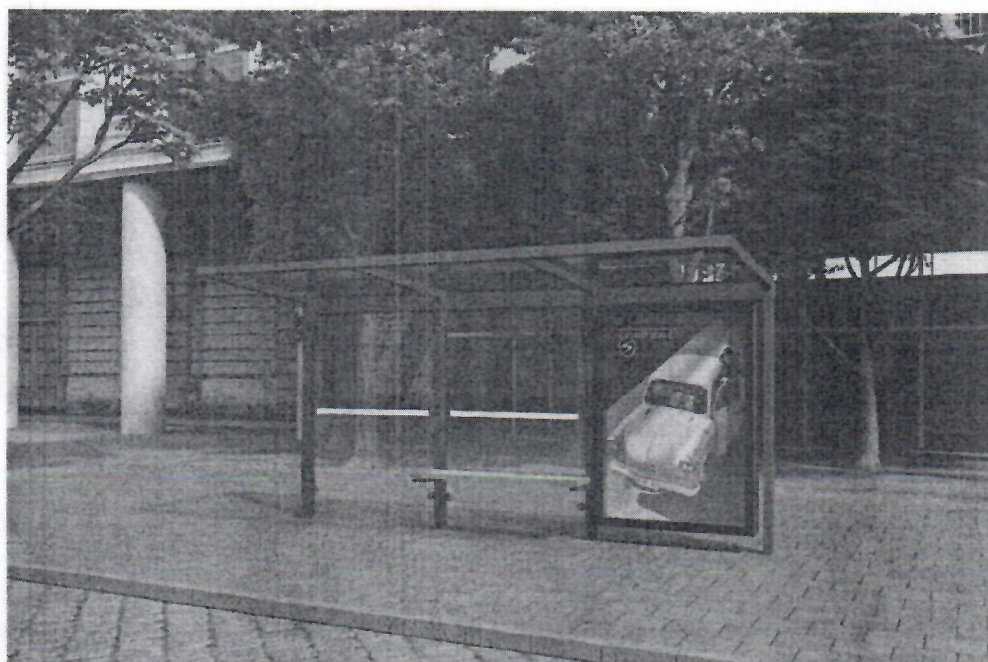
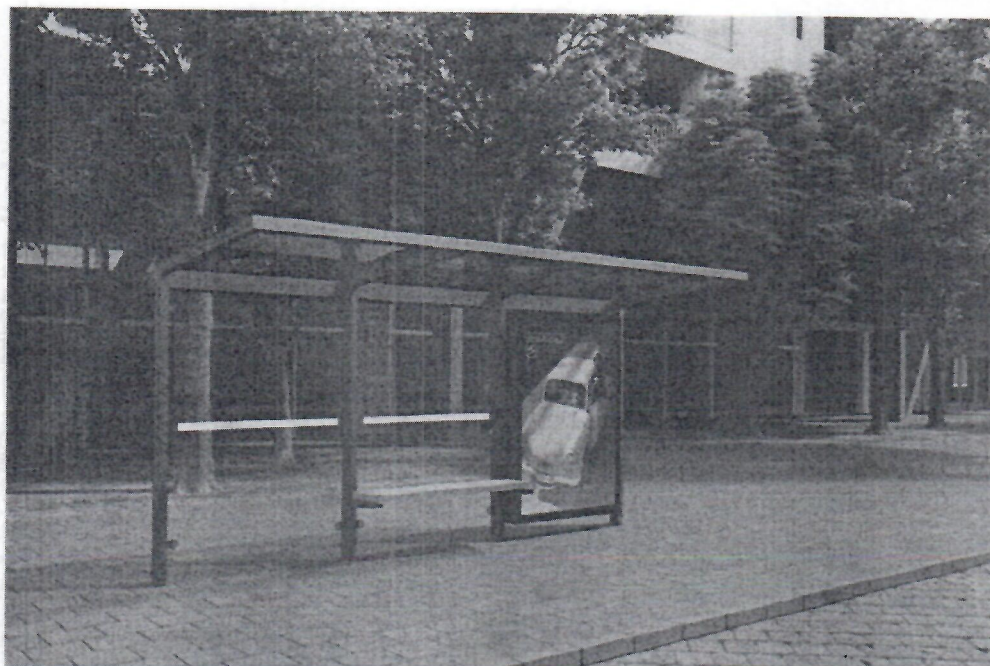

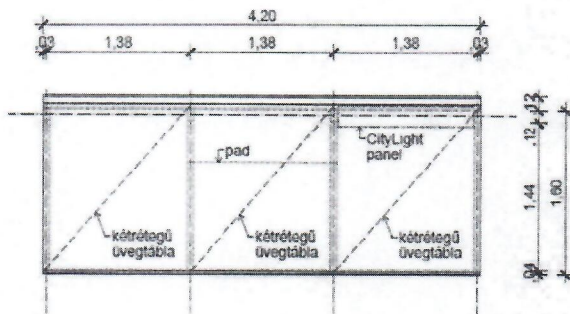

FELÜLNÉZET

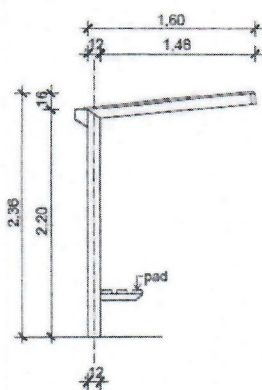

BAL OLDALI NÉZET

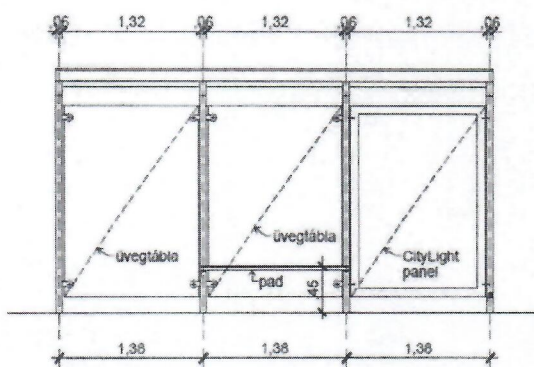

ELŐLNÉZET

***A váró modulok szerkezetéből adódó,
speciális igényeket kielégítő megoldások***

4 modulos PUV-1 váró



2 modulos PUV-1 váró

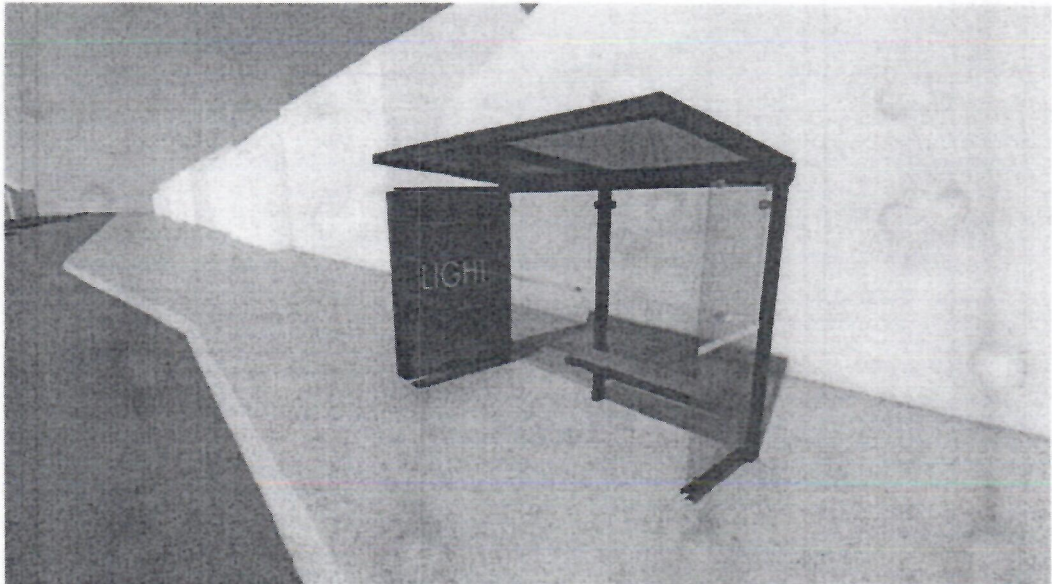

3 modulós PUV-1 váró két citylight vitrinnel



2 modulós PUV-2 váró



4 modulós PUV-3 váró



5 modulós PUV-2 váró



Megvalósult buszvárók



Szigetszentmiklós, Petőfi út

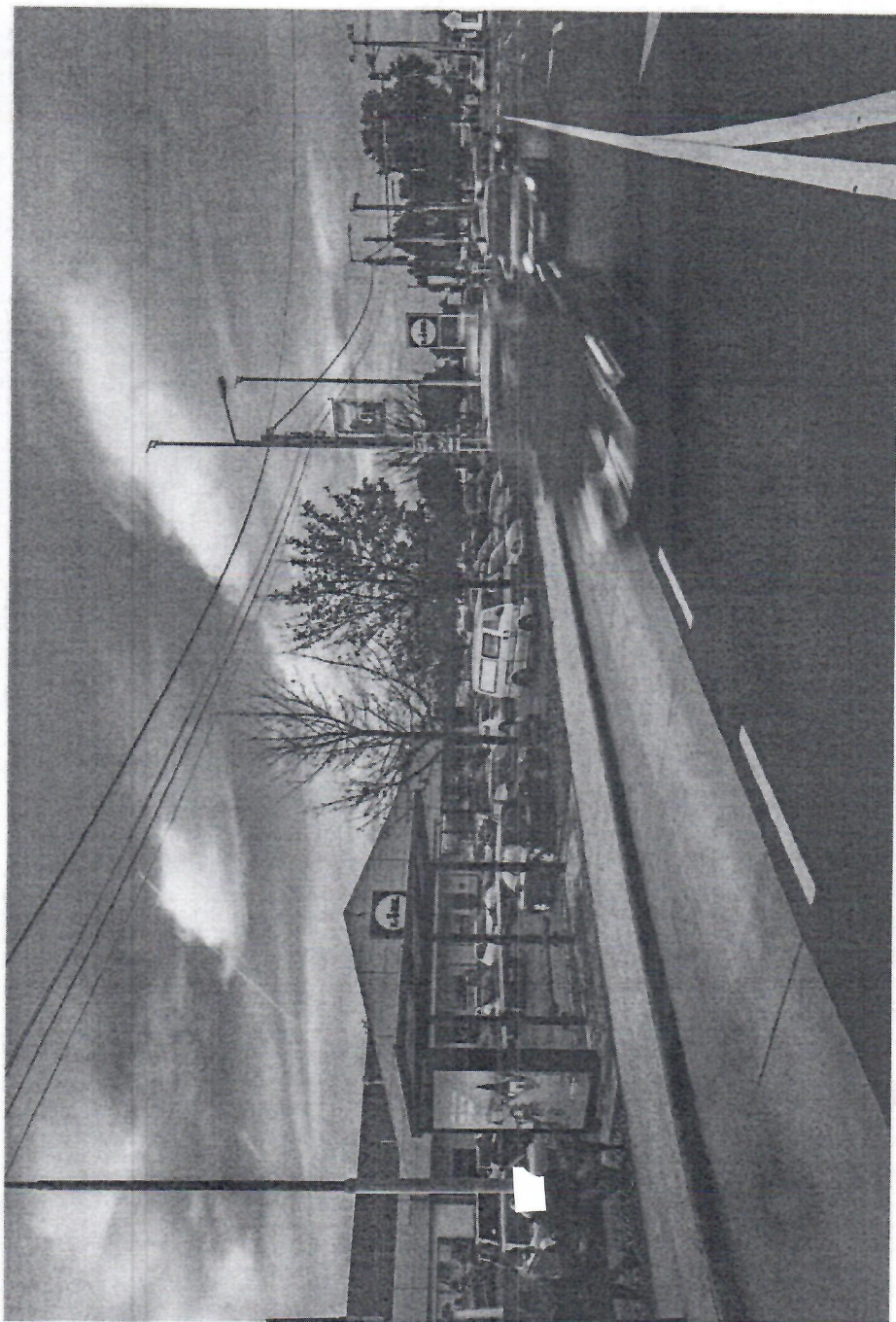

- Békéscsaba
- Budapest
- Debrecen
- Eger
- Győr
- Kaposvár
- Kecskemét
- Miskolc
- Nyiregyháza
- Pécs
- Salgótarján
- Szeged
- Széksárd
- Székesfehérvár
- Szolnok
- Szombathely
- Tatabánya
- Veszprém
- Zalaegerszeg

Szigetszentmiklós, Csepeli út

Publimont Hirdetéseszevő Kft.
H-1022 Budapest, Törökvesz út 30/a
T +36 (1) 488 8440 F +36 (1) 488 8447
E www.publimont.hu



Debrecen, Rakovszky Dániel út

- Békéscsaba
- Budapest
- Debrecen
- Eger
- Győr
- Kaposvár
- Kecskemét
- Miskolc
- Nyregyháza
- Pécs
- Salgótarján
- Szeged
- Széksárd
- Székesfehérvár
- Szolnok
- Szombathely
- Tatabánya
- Veszprém
- Zalaegerszeg

Publimont Hirdetéseszköz Kft.
H-1022 Budapest, Törökvész út 30/a
T +36 (1) 488 8440 F +36 (1) 488 8447
E www.publimont.hu

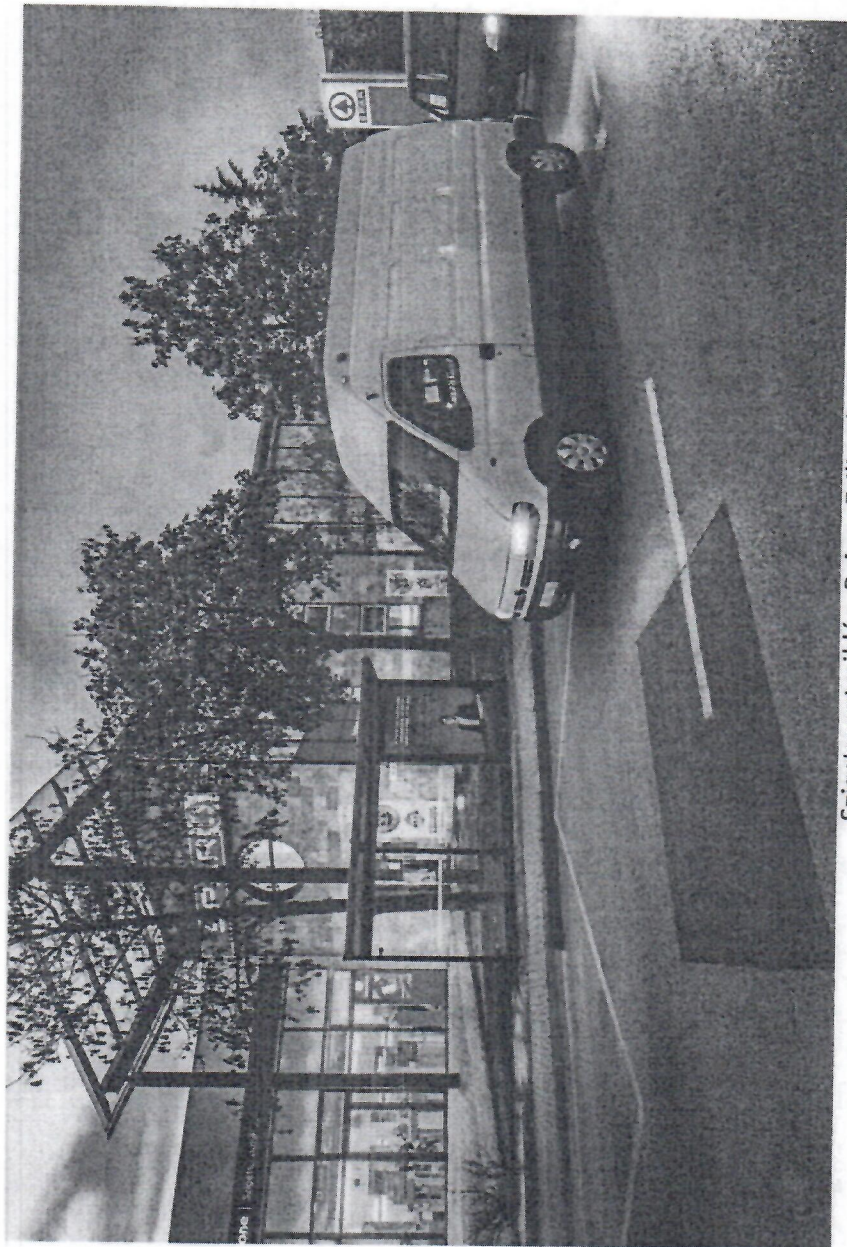

Szigetszentmiklós, Bajcsy-Zsilinszky út

- Békéscsaba
- Budapest
- Debrecen
- Eger
- Győr
- Kaposvár
- Kecskemét
- Miskolc
- Nyiregyháza
- Pécs
- Salgótarján
- Szeged
- Széksárd
- Székesfehérvár
- Szolnok
- Szombathely
- Tatabánya
- Veszprém
- Zalaegerszeg

Publimont Hirdetésszervező Kft.
H-1022 Budapest, Törökvész út 30/a
T +36 (1) 488 8440 F +36 (1) 488 8447
E www.publimont.hu

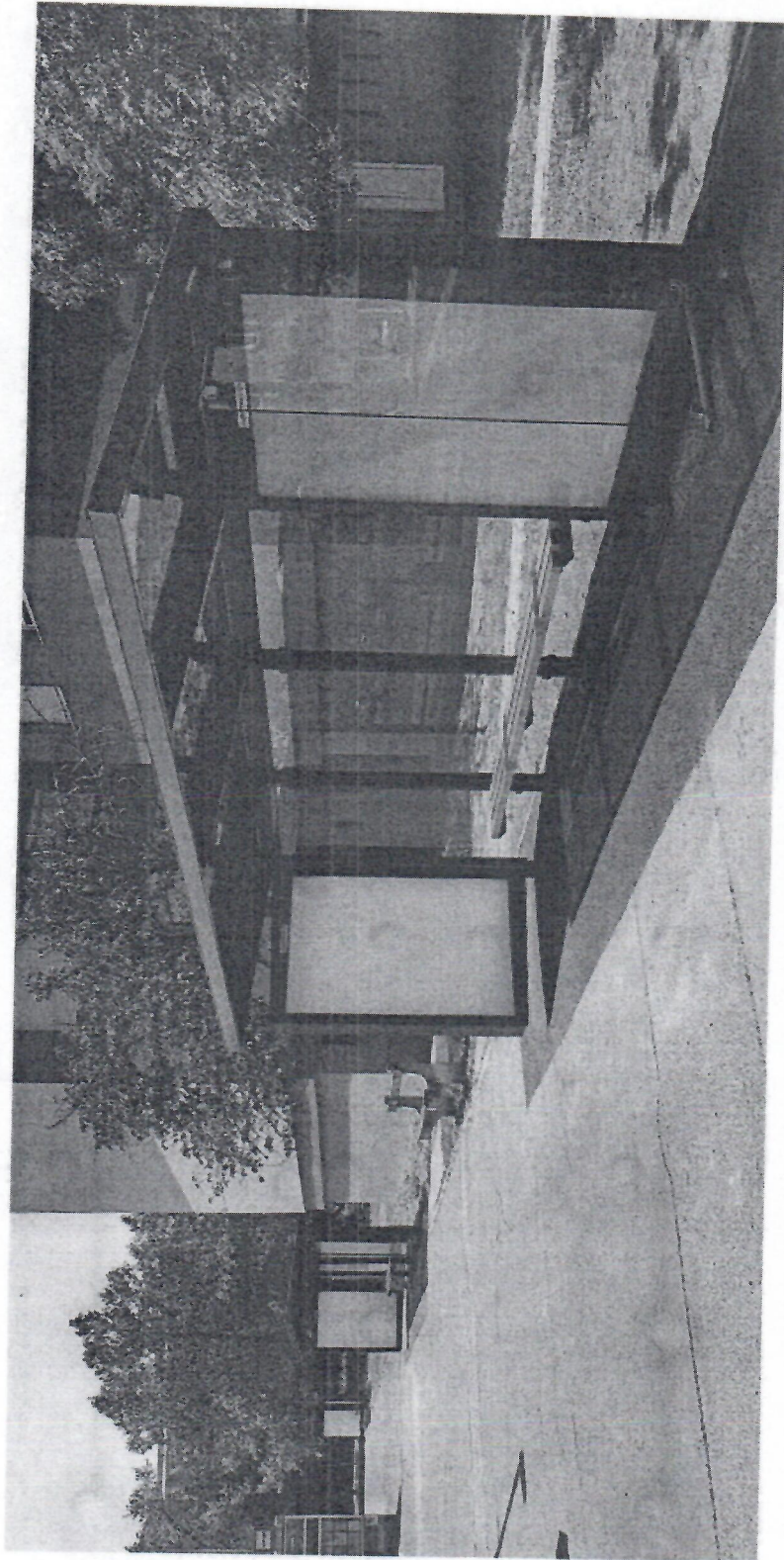

Sopron, Juharfa utcai buszvégállomás

- Bétecsaba
- Budapest
- Debrecen
- Eger
- Győr
- Kaposvár
- Kecskemét
- Miskolc
- Nyíregyháza
- Pécs
- Salgótarján
- Szeged
- Széksárd
- Székesfehérvár
- Szolnok
- Szombathely
- Tatabánya
- Veszprém
- Zalaegerszeg

Publiment Hirdetésszervező Kft.
H-1022 Budapest, Törökvesz út 30/a
T +36 (1) 488 8440 F +36 (1) 488 8447
E www.publiment.hu

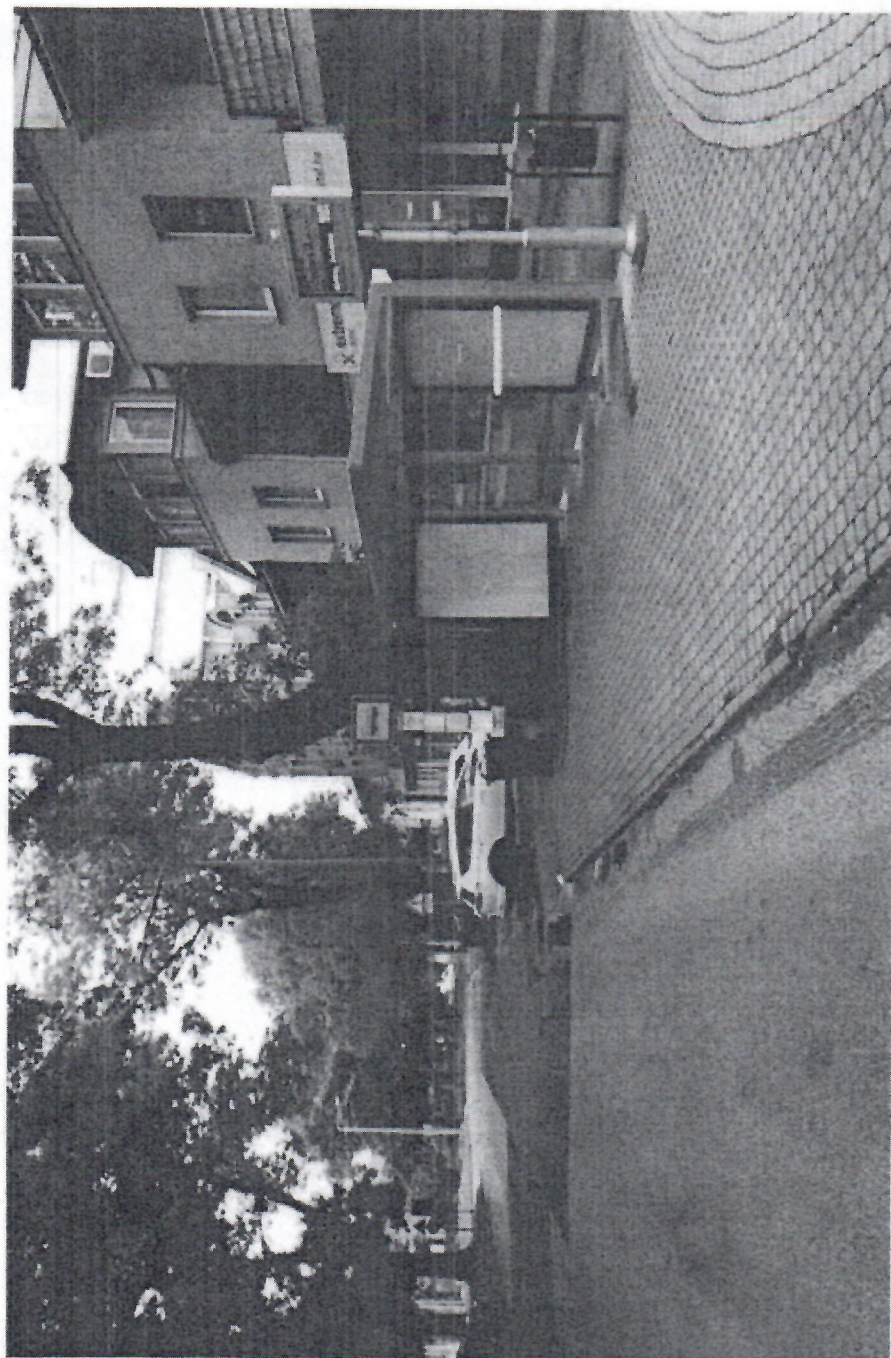

Nyíregyháza, az önkormányzat kérésére egyedi színezettel

- Békéscsaba
- Budapest
- Debrecen
- Eger
- Győr
- Kaposvár
- Kecskemét
- Miskolc
- Nyíregyháza
- Pécs
- Salgótarján
- Szeged
- Szekszárd
- Székesfehérvár
- Szolnok
- Szombathely
- Tatabánya
- Veszprém
- Zalaegerszeg

Publimont Hirdetés Szervező Kft.
H-1022 Budapest, Törökvesz út 30/a
T +36 (1) 488 8440 F +36 (1) 488 8447
E www.publimont.hu

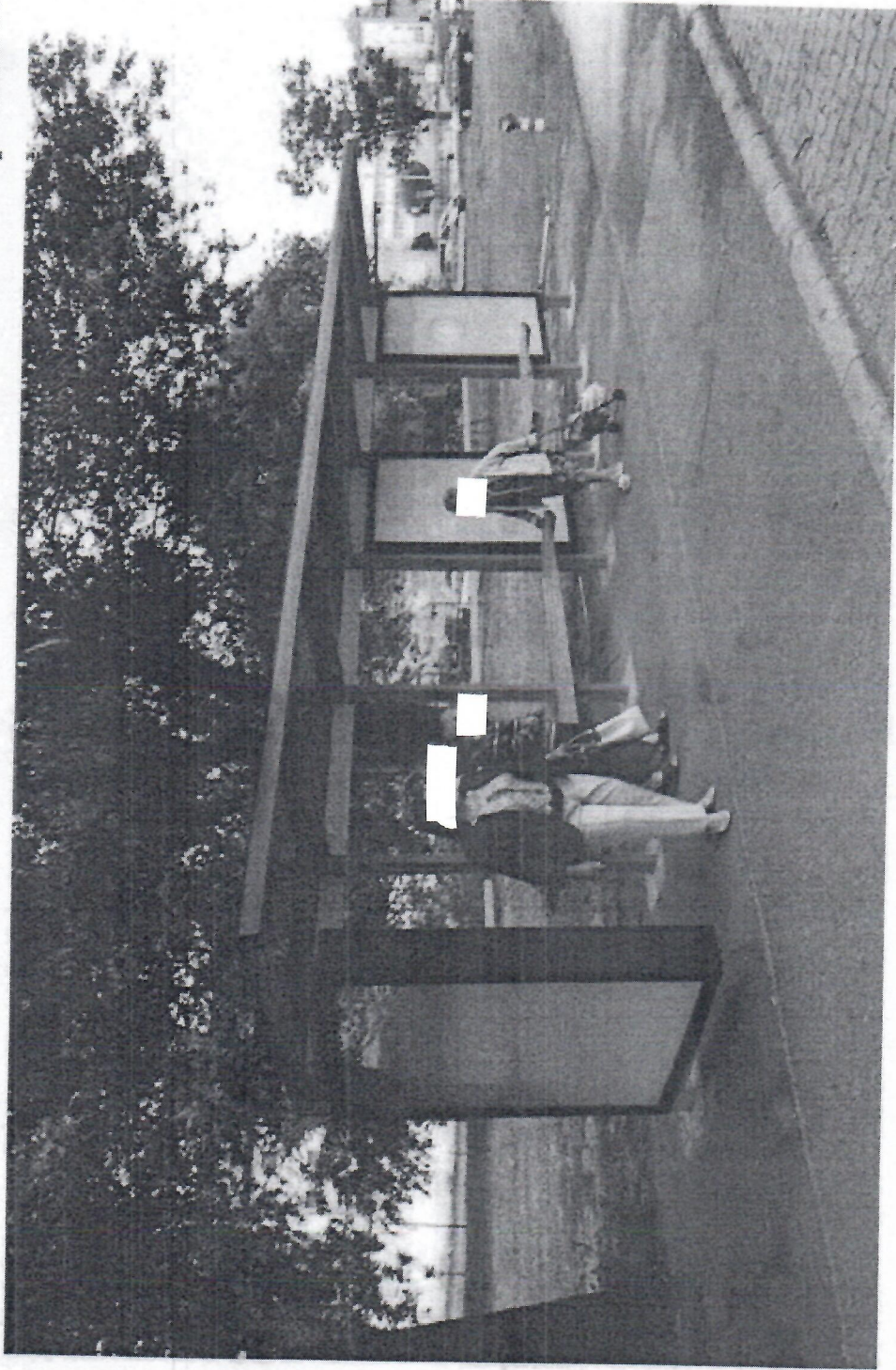

Nyíregyháza, speciális méretű váró

- Békéscsaba
- Budapest
- Debrecen
- Eger
- Győr
- Kaposvár
- Kecskemét
- Miskolc
- Nyíregyháza
- Pécs
- Salgótarján
- Szeged
- Széksárd
- Székesfehérvár
- Szolnok
- Szombathely
- Tatabánya
- Veszprém
- Zalaegerszeg

Publimont Hirdetéseservező Kft.
H-1022 Budapest, Torókvész út 30/a
T +36 (1) 488 8440 F +36 (1) 488 8447
E www.publimont.hu

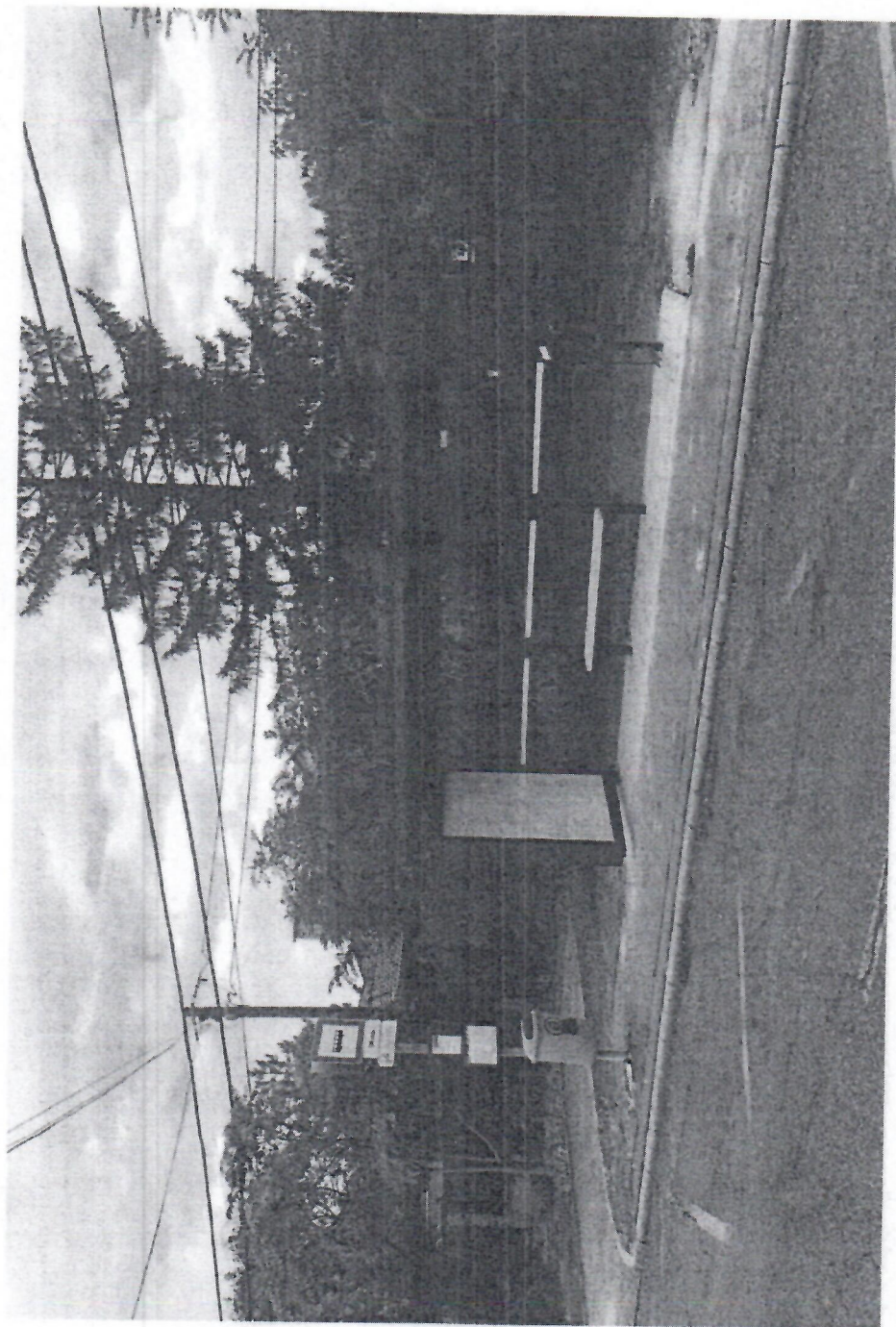

- Békéscsaba
- Budapest
- Debrecen
- Eger
- Győr
- Kaposvár
- Kecskemét
- Miskolc
- Nyíregyháza
- Pécs
- Safótvárján
- Szeged
- Széksárd
- Székesfehérvár
- Szolnok
- Szombathely
- Tatabánya
- Veszprém
- Zalaegerszeg

Budapest, XVIII. kerület

Publimont Hirdetesszervező Kft.
H-1022 Budapest, Torokvész út 30/a
T +36 (1) 488 8440 F +36 (1) 488 8447
E www.publimont.hu

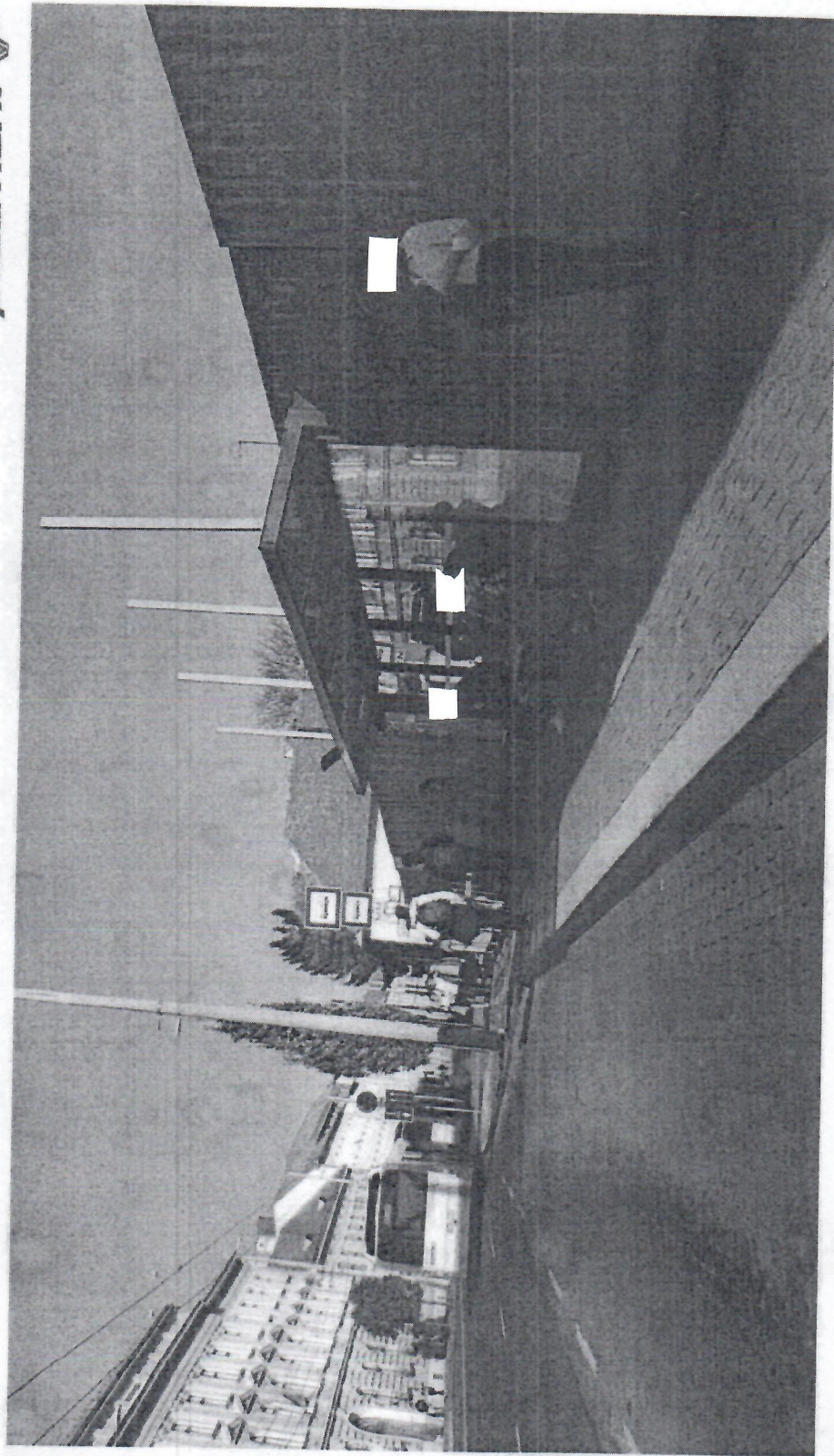

Békéscsaba
Budapest
Debrecen
Eger
Győr
Kaposvár
Kecskemét
Miskolc
Nyíregyháza
Pécs
Salgótarján
Szeged
Székszárd
Székesfehérvár
Szolnok
Szombathely
Tatabánya
Veszprém
Zalaegerszeg

Debrecen, Széchenyi utca - speciális méretű váró

Publimont Hirdetéseszevő Kft.
H-1022 Budapest, Törökvész út 30/a
T +36 (1) 488 8440 F +36 (1) 488 8447
E www.publimont.hu

2.sz. melléklet

Eurobau GLASS CITY **citylight berendezés**



A legkorszerűbb jelenleg gyártott citylight vitrin, amely teljes frontfelületén üvegezett és LED-es belső világítással rendelkezik. A hirdetéshordozó bevásárló központokban, benzinkutakban, aluljárókban, ill. közterületen önmagában, vagy utasváró fülkéhez szerelve helyezhető el. Szekrényyszerű kiképzése lehetővé teszi, hogy egy vagy mindkét oldalára plakátot lehessen elhelyezni, belső megvilágítása pedig akár 0-24 órás üzemeltetést tesz lehetővé

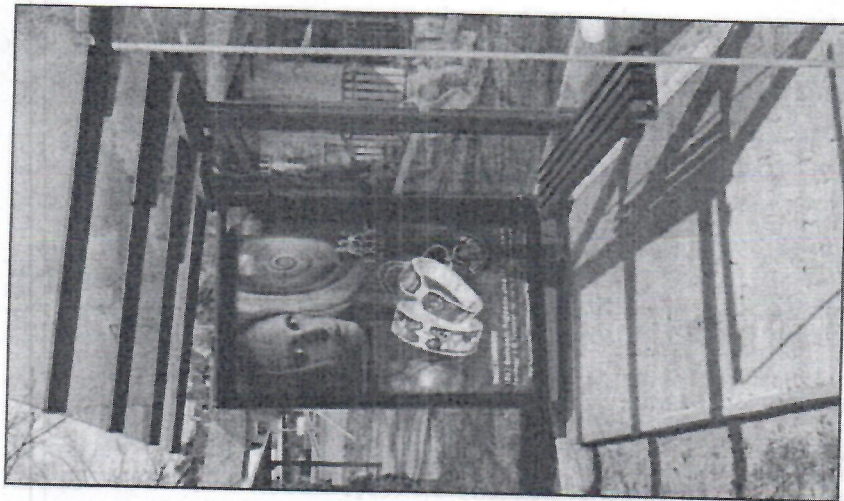

A vitrin 1 vagy 2 db 1160 x 1720 mm-es "EURO" szabvány méretű CITY-LIGHT poszter befogadására alkalmas.

Jellemzők:

Natúr eloxált alumínium szerkezet: tok és felfelé nyíló szárnyprofil, amibe fém csatokkal és körbe tömítéssel rögzített van rögzítve az üveg. Az ajtó gázrugós kitémasztóval rendelkezik.

Zárhatósága csappantyús megoldású, egyedi kulccsal. A szerkezetben beakasztós plexitartóval rögzíthető opál plexi. A hátfala nyers alumínium lemezből van kialakítva.

- Békéscsaba
- Budapest
- Debrecen
- Eger
- Győr
- Kaposvár
- Kecskemét
- Miskolc
- Nyíregyháza
- Pécs
- Salgótarján
- Szeged
- Szécsény
- Székesfehérvár
- Szolnok
- Szombathely
- Tatabánya
- Veszprém
- Zalaegerszeg

Publimont Hirdetésszervező Kft.
 H-1022 Budapest, Törökvesz út 30/a
 T +36 (1) 488 8440 F +36 (1) 488 8447
 E www.publimont.hu

publimont

Technikai paraméterek:

befoglaló méret:
1340x1870x129 mm
üvegezés: 5 mm ESG edzett
festés: Ral 9005 Glasjet
világítás: 6 db Tetra Edge LED
panel (24V)
fogyasztás: 40 W



Békéscsaba
Budapest
Debrecen
Eger
Győr
Kaposvár
Kecskemét
Miskolc
Nyiregyháza
Pécs
Salgótarján
Szeged
Szekszárd
Székesfehérvár
Szolnok
Szombathely
Tatabánya
Veszprém
Zalaegerszeg



Publimont Hirdetésszervező Kft.
H-1022 Budapest, Törökvesz ut. 30/a
T +36 (1) 488 8440 F +36 (1) 488 8447
E www.publimont.hu

